

Ficha técnica

Base frontal rótula 30/60

Código: 01013060



TUBO TELESCÓPICO INTERIOR

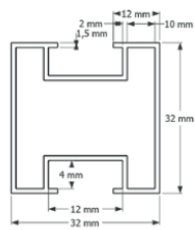

TUBO TELESCÓPICO EXTERIOR

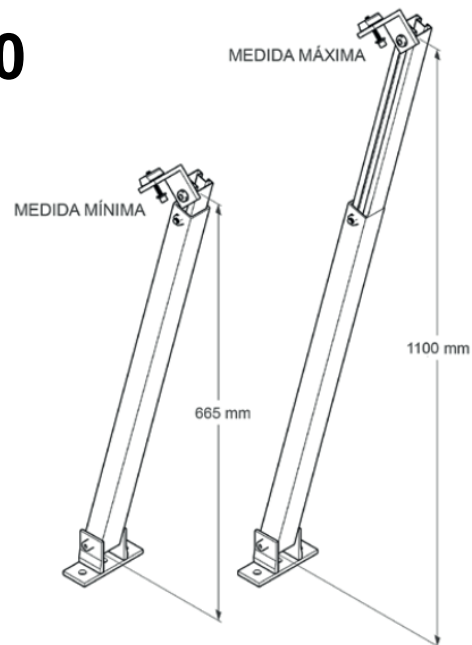
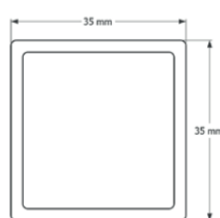

Características

- Construido **aluminio anodizado AL 6005 - T5**
- Tornillería en **acero inoxidable A2-70 (AISI 304)**

INOX A2
Dureza 70

Aluminio
6005-T5

- Pieza extensible que cubre los rangos de 665 mm a 1100 mm.
- Su completa articulación facilita el montaje y su adaptación a los carriles de suportación

Angulación

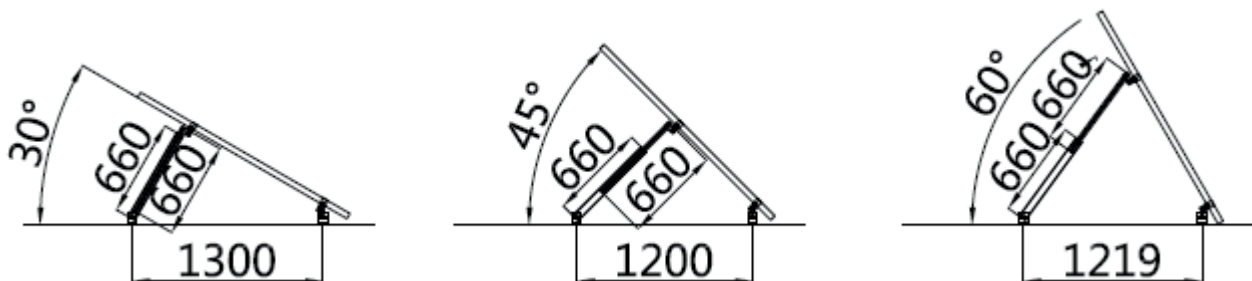

- El avanzado diseño del sistema de montaje Schildt para panel fotovoltaico cumple las más altas exigencias estructurales y ha sido testado para cargas de viento diversas, *incluyendo situaciones de ciclón*. Cumple la ordenanza AS1170.2/Amdt2/2012.12.24